

50mm・37mm エンドキャップの取付

はじめに エンドキャップ形状・部材断面形状をご確認ください。

50mm用 エンドキャップ

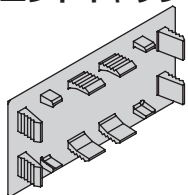

エンドキャップ対応 ルーバー材・ビーム材断面

ルーバー材50-150
ビーム材50×150

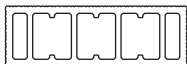

ルーバー材50-100
ビーム材50×100

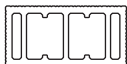

ルーバー材50-75
ビーム材50×75



ルーバー材50-50
ビーム材50×50



37mm用 エンドキャップ

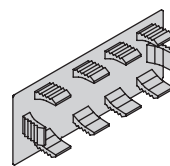

エンドキャップ対応 ルーバー材断面

ルーバー材37-145



ルーバー材37-90



ルーバー材37-61



1 接着面のゴミを取り除く

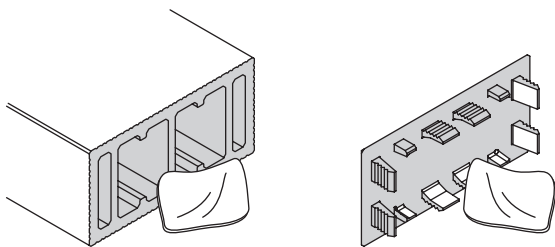

接着面及び周辺（イラストグレー部）のゴミを取り除きます。

バー材の木口、及び木口から1cmの奥行部分及びキャップのゴミは特に丁寧に取り除いてください。

2 キャップに接着剤を塗布する

部材の「木口全面」及び「エンドキャップツメギザギザ面」（イラストグレー部）に接着剤（GPクリヤー）を塗布します。

<接着剤塗布ヶ所>

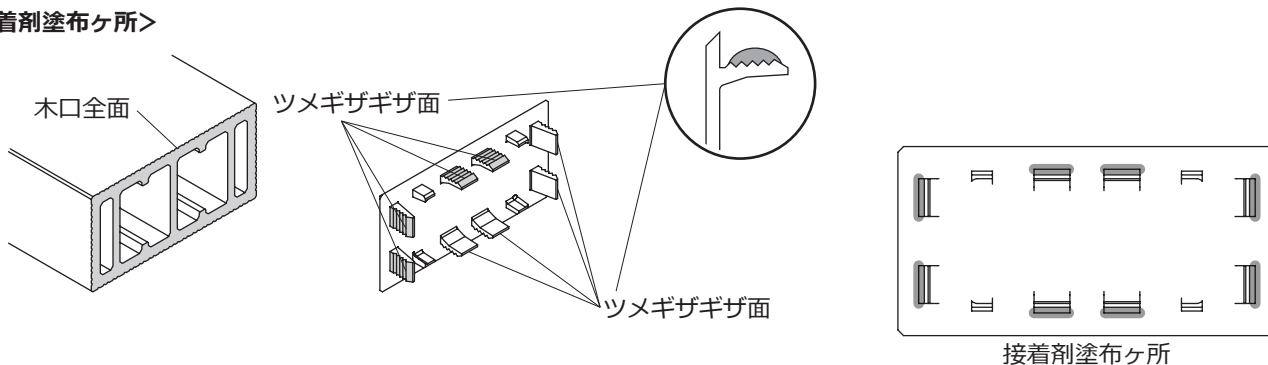

3 キャップをはめこむ

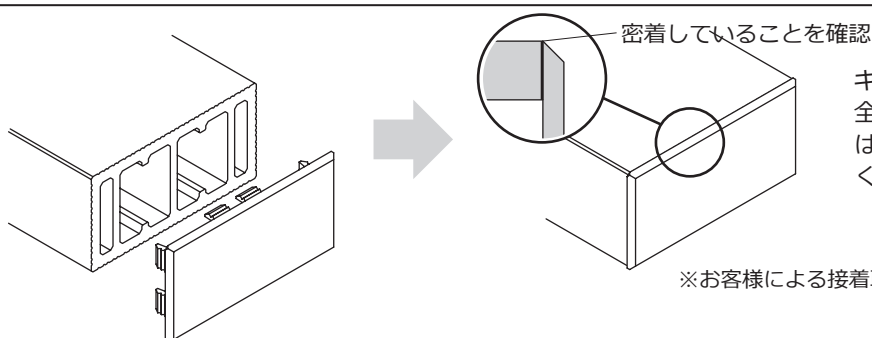

キャップをはめ込み、しっかりと貼り付け、全周が密着していることを確認してください。はみ出した接着剤はウェス等で丁寧に拭き取ってください。

※お客様による接着取り付け部分については品質保証をいたしかねます。